

第33回硬式テニスシングルス大会 試合要項

★開催日

2025年6月7日(土)：女子AB級・男子50歳以上・男子65歳以上（予備日6月21日）

2025年6月8日(日)：男子A級・男子B級（予備日6月22日）

★集合時間

ドロー表に記載する試合開始予定時刻の15分前に受付を済ませること。

試合予定時刻の15分を経過しても受付していない場合は棄権とする。

★試合形式

試合はすべて1セットマッチ（セミアドバンテージ、6オール7ポイントタイブレーク）とし、審判はセルフジャッジとする。

なお、コート使用時間の都合により変更することがある。

★控え

控えの1番になった場合、ドロー番号の若い方がボールとスコアシートを本部へ受け取りにくること。

★スコアボード

スコアボードは左側がドロー番号の若い選手です

★試合球及び練習

試合球はダンロップフォートとし、試合前の練習はサービス4本とする。

★ボール紛失時の対応

フェンスの外に出た場合や紛失した場合、選手はコート外へ出ないで、ロービングアンパイアに知らせるか付近の人が本部へ連絡してください。

★ゲーム中のトラブル

当事者同士がルールに基づき速やかに解決すること。当事者同士が解決できない場合にはロービングアンパイアの指示に従うこと。

★試合後の報告

試合の勝者はスコアを敗者の確認を得たうえ、ボールとスコアシートを本部に提出すること。

★試合中の禁止事項

フェースマスク、スマートウォッチ等電子機器は使用禁止です。

★その他

不明な事項は本部へ問合せしてください。

★表彰

女子AB級：優勝・準優勝・コンソレ優勝

男子A・B・50歳以上・65歳以上：優勝・準優勝・第3位

なお、表彰式の時点で不在の選手は表彰を辞退したものとみなす。

女子AB級シングルス ※AB級に統合したためコンソレを実施する。

2025.06.07 ふれあい運動広場

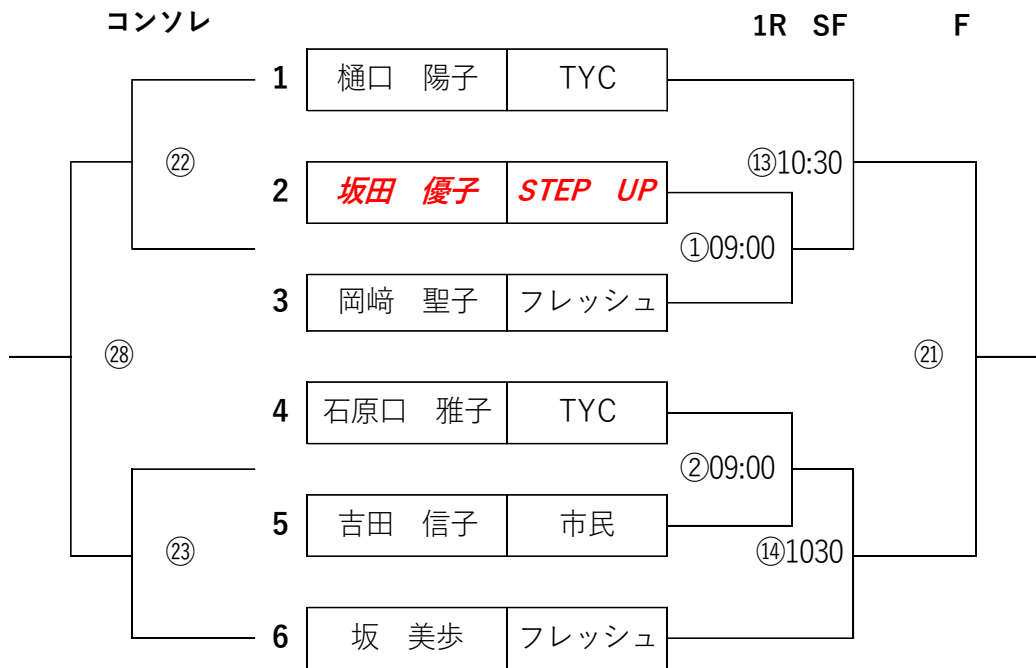

男子65歳以上シングルス

2025.06.07 ふれあい運動広場

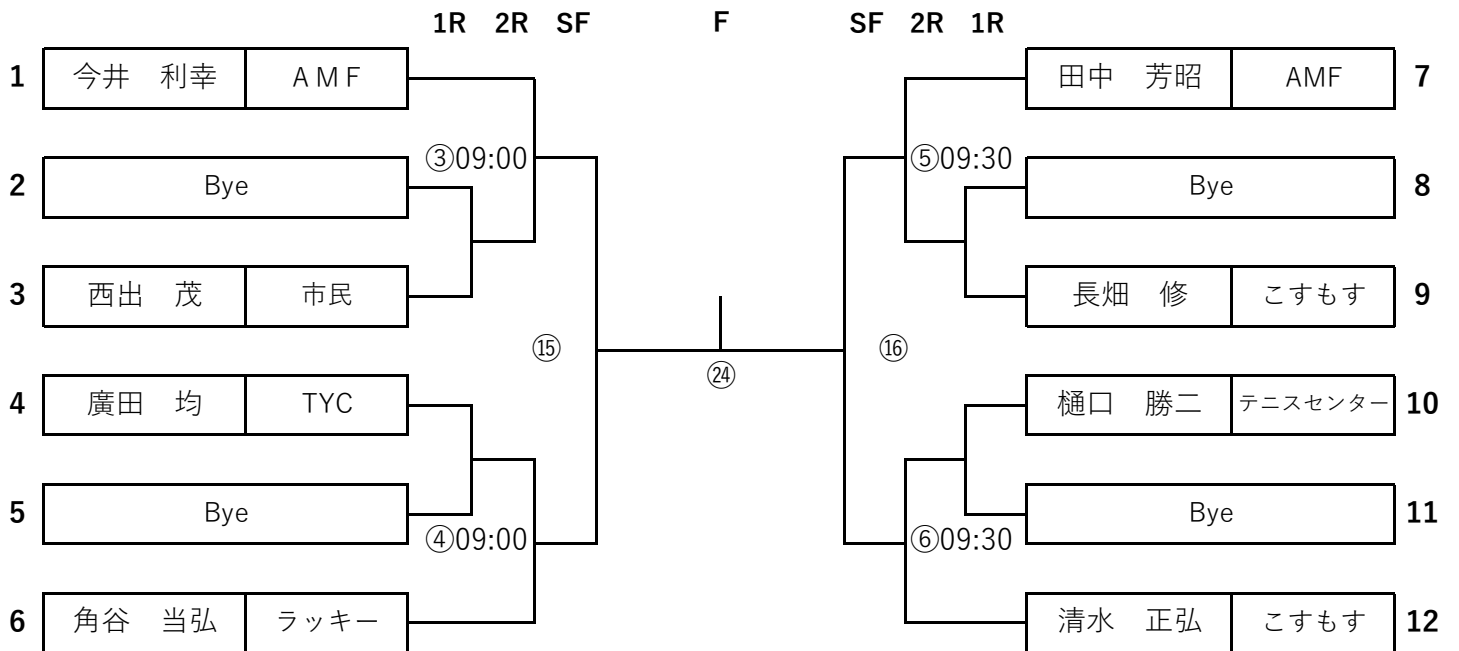

第3位決定戦

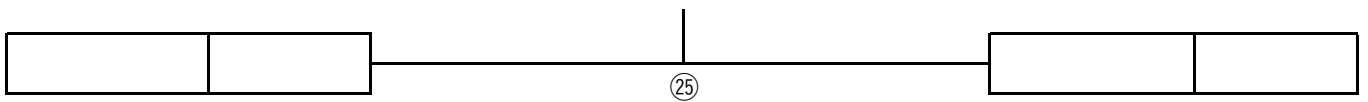

男子B級シングルス

2025.06.08 ふれあい運動広場

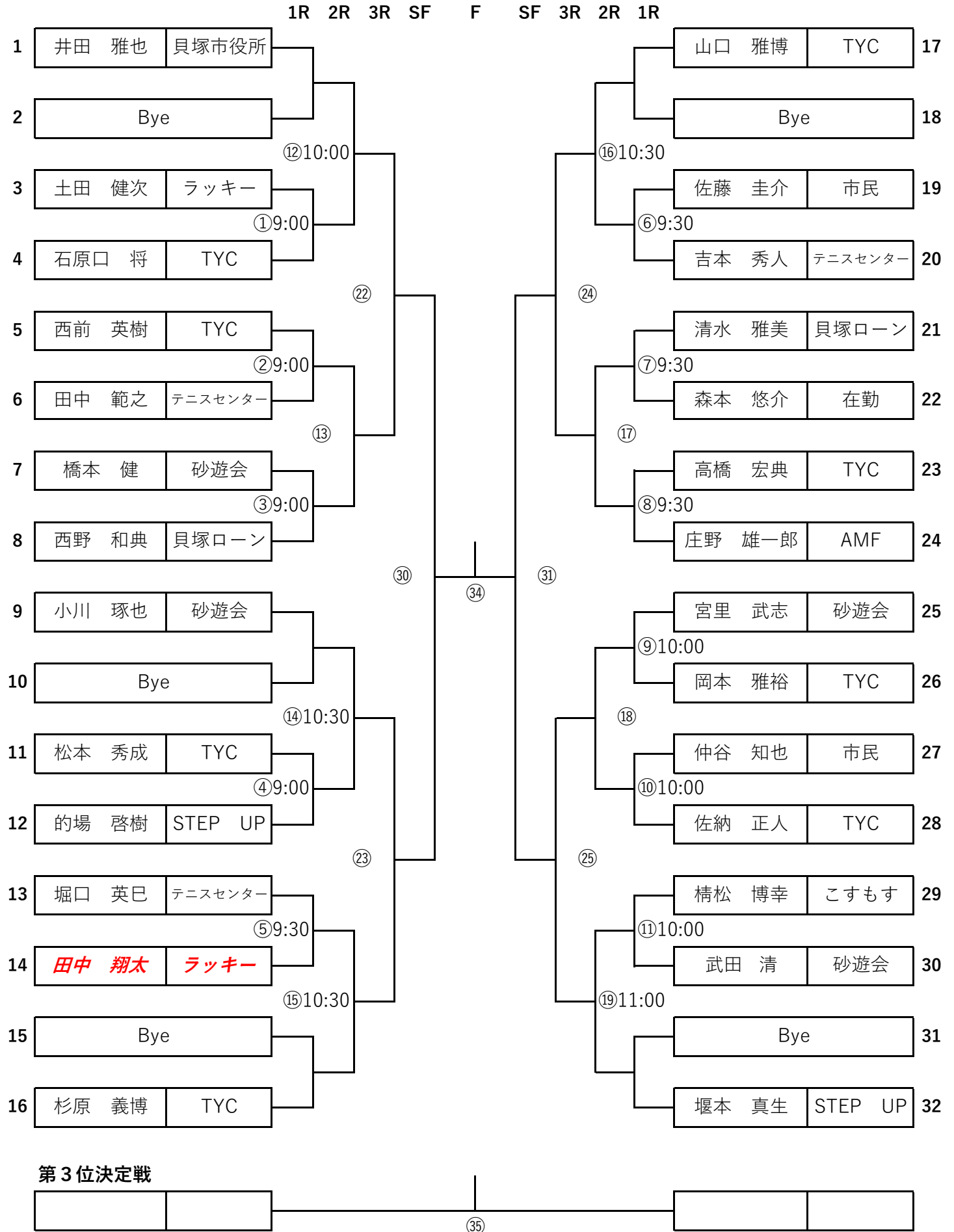

男子A級シングルス

2025.06.08 ふれあい運動広場

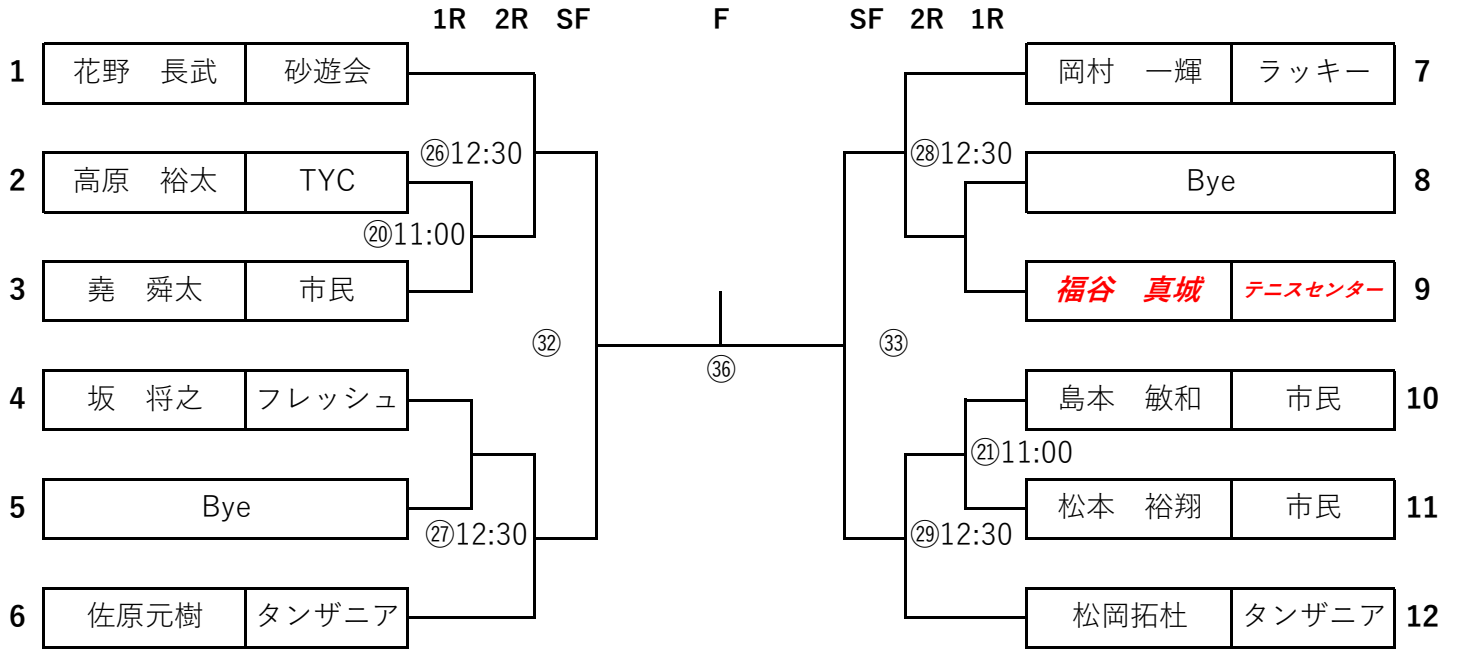

第3位決定戦

